

FAIRLAND® | Rapid



Toplinska pumpa Fairland Rapid XP26
Korisnički priručnik



EN-CZ-DE-HR

Sadržaj

Za korisnike

1. Opće informacije	2
1.1. Sadržaj	2
1.2. Uvjeti rada i rasponi.....	2
1.3. Prednosti različitih radnih režima	3
1.4. Obratite pozornost.....	3
2. Korištenje.....	5
2.1. Upozorenje prije korištenja	5
2.2. Upute za korištenje	5
2.3. Svakodnevno održavanje i pripreme za zimsko razdoblje	10
3. Tehničke informacije	11

Za instalatere i profesionalce

1. Prijevoz	- 13 -
2. Instalacija i održavanje.....	- 13 -
2.1. Upozorenje prije instalacije	- 13 -
2.2. Upute za instalaciju.....	- 14 -
2.3. Provjera spajanja nakon instalacije.....	- 18 -
2.4. Održavanje i zimsko razdoblje	- 18 -
3. Otklanjanje uobičajenih grešaka	- 19 -
4. Šifra greške.....	- 20 -
Prilog 1 – Shema električnog spajanja grijanja priority (na izbor).....	- 21 -
Prilog 2 – Shema električnog spajanja grijanja priority (na izbor).....	- 22 -
Prilog 3– Shema električnog spajanja grijanja priority (na izbor).....	- 23 -

Pažljivo pročitajte upute i sačuvajte za kasniju uporabu.

Ovaj priručnik pruža vam potrebne informacije za optimalnu uporabu i održavanje. Ovaj uređaj nije namijenjen za korištenje od strane osoba (uključujući djecu) sa smanjenim fizičkim, osjetilnim ili mentalnim sposobnostima, ili nedostatkom iskustva i znanja, osim ako nisu pod nadzorom ili su dobili upute o korištenju uređaja od strane osobe odgovorne za njihovu sigurnost.

Upozorenje: imajte na umu da ova toplinska pumpa koristi ekološki prihvatljiv rashladni plin R290.

- Prije instaliranja, korištenja i održavanja, pročitajte sljedeće upute.
- Montažu, demontažu i održavanje mora izvoditi kvalificirano osoblje u skladu s važećim propisima.
- Ispitivanje curenja plina mora se provesti prije i nakon ugradnje.



Upozorenje : zapaljivi materijal.



Pročitajte priručnik za rukovanje .



Priručnik za rukovanje: upute za rad.



Servisni indikator: pročitajte tehnički priručnik.

1. Primjena

- Toplinsku pumpu mora instalirati ili zbrinuti kvalificirana osoba, a krajnji korisnik ne smije izvoditi demontažu ili ponovno instaliranje uređaja.
- Prostor ispred ulaza i izlaza zraka iz toplinske pumpe mora biti slobodan. Više u uputama.**

2. Instalacija

- Ovaj proizvod mora biti zaštićen od bilo kojeg izvora topline ili vatre.

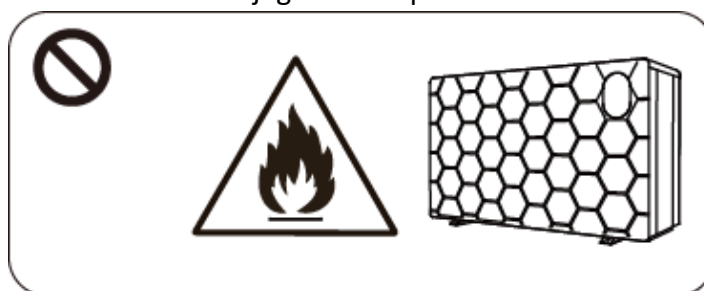

- Uređaj ne smije biti u zatvorenom prostoru ili unutra, mora biti postavljen na otvorenom i dobro prozračen.

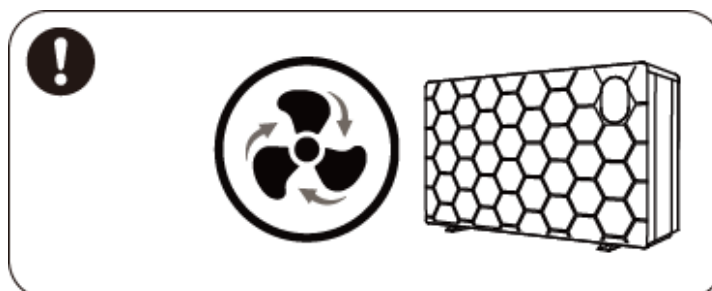

- c. Prije varenja ili bilo kakvih vrućih radova, potrebno je potpuno ukloniti rashladno sredstvo iz uređaja. Zavarivanje smije izvoditi samo kvalificirana osoba u servisnom centru.

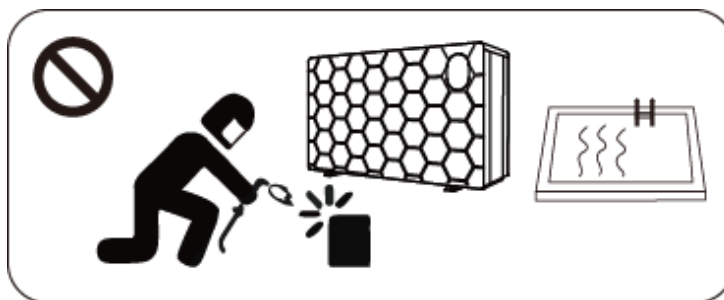

- d. Ugradnju je potrebno odmah prekinuti ako se uoči curenje plina, evakuirati sve osobe, osigurati dobru ventilaciju i udaljiti se od izvora vatre dok se rashladno sredstvo potpuno ne ispusti, a zatim jedinicu ostaviti neaktivnom više od 20 minuta. Jedinicu je potrebno vratiti u profesionalni servisni centar na daljnju obradu.

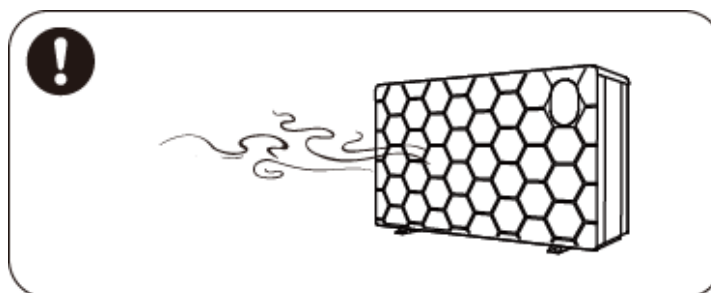

3. Transport i skladištenje

- Trenje nije dopušteno prilikom transporta
- Tijekom prijevoza, potrebno je održavati stalnu brzinu, ako je moguće, bez naglog ubrzavanja ili kočenja kako bi se izbjeglo oštećenje robe.
- Toplinska mora biti dovoljno udaljena od mogućeg izvora vatre.
- Skladišni prostor mora biti svijetao, širok, otvoren i dobro prozračen, s potrebnom ventilacijskom opremom. Ako količina strojeva zadovoljava zahtjeve lokalnih zakona i propisa, trebaju biti ugrađeni odgovarajući uređaji za detekciju rashladnog sredstva i ventilacijska oprema.

4. Napomene o održavanju

- Ako je potrebno održavanje ili zbrinjavanje, obratite se ovlaštenom servisnom centru
- Zahtjev za kvalifikaciju
svi subjekti za zbrinjavanje plina moraju imati valjanu licencu.
- U slučaju curenja plina, jedinicu držite na dobro prozračenom mjestu i udaljenu od bilo kakvih izvora vatre dok se rashladno sredstvo u potpunosti ne ispusti, a zatim je ostavite na više od 20 minuta. Jedinicu je potrebno vratiti u profesionalni servisni centar na popravak.
- d. Molimo vas da strogo poštujete zahtjeve proizvođača prilikom održavanja ili punjenja plinom. Ovo poglavlje uglavnom se bavi posebnim zahtjevima za održavanje pri upotrebi rashladnog sredstva R290, molimo pogledajte tehnički servisni priručnik za detaljne operacije servisiranja.

1. Opće informacije

1.1. Sadržaj

Nakon raspakiranja molimo provjerite imate li sve ovdje navedene dijelove:

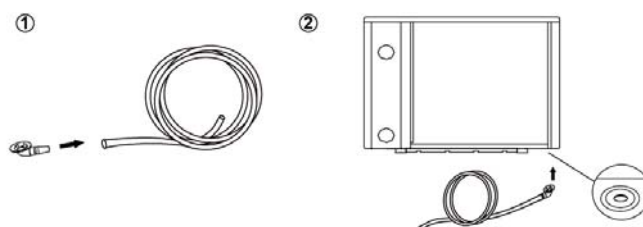
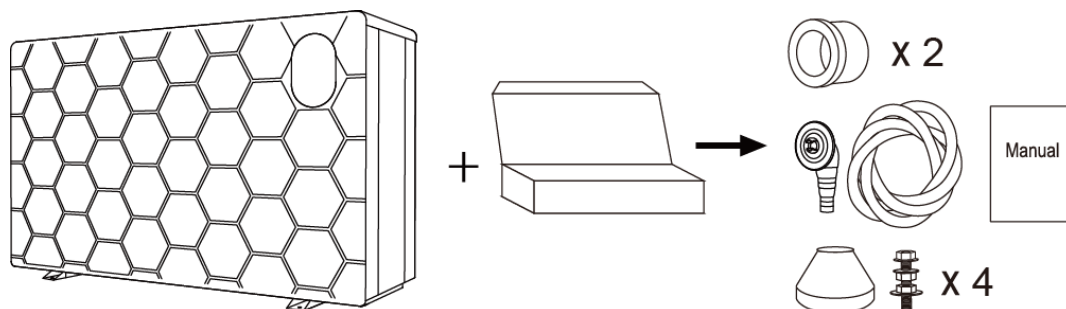

NAPOMENA:

Instalirajte vodene spojeve korak po korak.

STEP 1

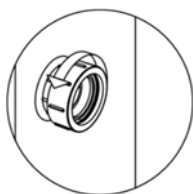

STEP 2

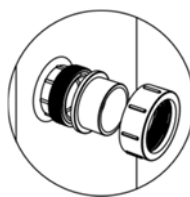

STEP 3

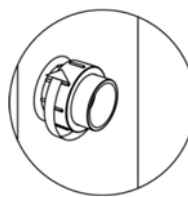



1.2. Uvjeti rada i rasponi

Stavke		Raspon
Radni raspon	Temperatura zraka	-20 °C ~ 43 °C / -4°F ~ 109°F
Postavljanje temperature	grijanje	18 °C ~ 40 °C / 64°F ~ 104°F
	hlađenje	12 °C ~ 30 °C / 54°F ~ 86°F

Toplinska pumpa idealnusnagupostizepri rasponu temperature zraka od 15 °C ~ 25 °C / 59°F ~ 77°F

1.3. Prednosti različitih radnih režima

Toplinska pumpa ima dva radna režima: Turbo, *Smart (Pametni)* i *Silence (Tihi)*. Onipokazuju različite prednosti pod različitim uvjetima.

Režim rada	Prednosti
Turbo mode 	Kapacitet grijanja: 130% ~20% Brzo grijanje, inteligentna optimizacija prema temperaturi i temperaturi vode Energija učinkovito šteti
Pametan način rada 	Snaga grijanja: 20 % do 100 % Inteligentna optimizacija Brzo grijanje
Tihi način rada 	Snaga grijanja: 20 % do 60 % Koristite noću.

1.4. Obratite pozornost

! Ova toplinska pumpa ima pametnu funkciju u slučaju nestanka električne energije. Kod ponovne uspostave napajanja toplinska pumpa se automatski ponovo pokreće.

- 1.4.1. Toplinska je pumpa namijenjena isključivo za grijanje vode u bazenu. NIKADA se ne smije koristiti za grijanje drugih, gorivih ili zamućenih tekućina.
- 1.4.2. Ako premještate toplinsku pumpu, ne podižite je držeći je za priključak vode jer će doći do oštećenja izmjenjivača topline od titanija unutar toplinske crpke.

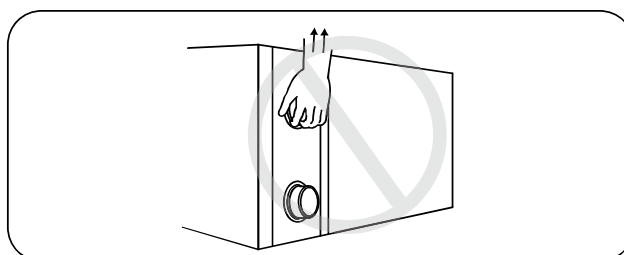

- 1.4.3. Ne odlažite predmete ispred otvora toplinske pumpe za ulaz i izlaz zraka.

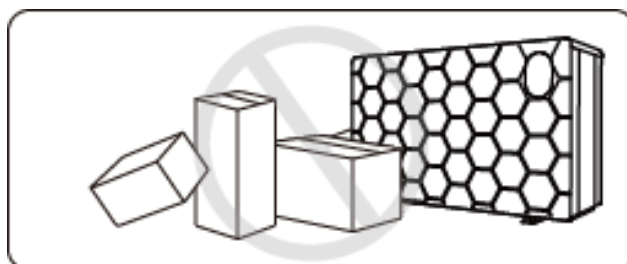

1.4.4. Ne stavljajte ništa u otvore za ulaz ili izlaz zraka, budući da to može dovesti do smanjenja učinkovitosti toplinske pumpe ili do prestanka njezina rada.

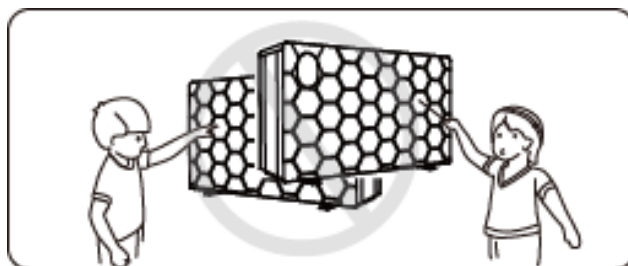

1.4.5. U blizini toplinske pumpe ne koristite i ne odlažite zapaljive plinove ili tekućine, kao što su otapala, boje i gorivo, kako ne bi došlo do požara.

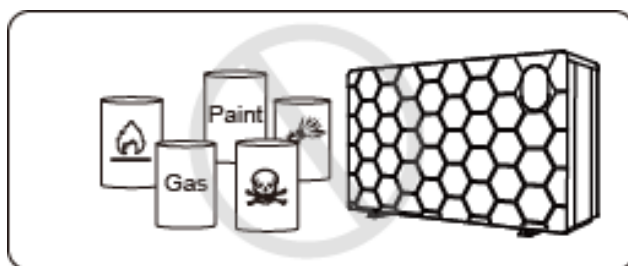

1.4.6. U slučaju bilo kakvih neuobičajenih okolnosti, primjerice neuobičajene buke, mirisa, dima ili proboja električne izolacije, uređaj odmah isključite s mrežnog napajanja i obratite se prodavaču. Ne pokušavajte sami popravljati toplinsku pumpu.

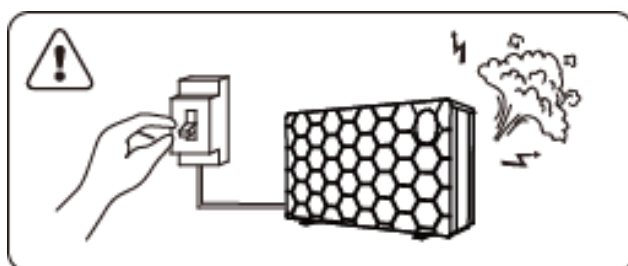

1.4.7. Glavna sklopka mora biti smještena izvan doseg djece.

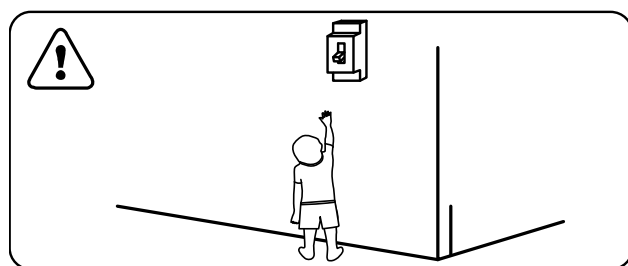

1.4.8. U slučaju nevremena crpku isključite s mrežnog napajanja.

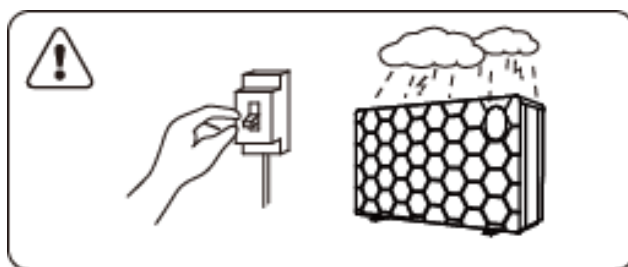

1.4.9. Molimo zapamtite da sljedeće šifre ne predstavljaju pogrešku, odnosno kvar:

Opis	Šifra
Nizak protok vode ili ga nema	E3
Upozorenje za odmrzavanje	Ed
Izvan radnog raspona	Eb
Nedovoljan protok vode ili blokirana cirkulacijska crpka za vodu	E6
Snaga izvan uobičajenih granica	E5





2. Korištenje

2.1. Upozorenje prije korištenja

- ① Kako biste produljili životni vijek vaše t.pumpe, pobrinite se da pumpa za vodubude uključena prije nego što će biti uključena toplinska pumpa, kao i da toplinska pumpa bude isključena prije nego će biti isključena pumpa za vodu.
- ② Prije uključanja provjerite da nema curenja vode na cijevnim spojevima te nakon toga otključajte digitalni zaslon u trajanju od 3 sekunde, kako biste potom mogli uključiti t.pumpu.

2.2. Upute za korištenje



Simbol	Oznaka	Funkcija
	ON/OFF	1. Uključi/Isključi 2. Wifi Setting
	Otključaj	1. Oznaku „Otključaj“ držite pritisnutu 3 sekunde za otključavanje/zaključavanje zaslona. 2. Nakon što je zaslon otključan, pritisnite željenu oznaku i odaberite program. Auto (12~40°C) Grijanje (18~40°C) Hlađenje (12~30°C)
	Brzina	Odaberite program „Turbo“ ili „Silence“, „Smart“
	Gore/dolje	Postavljanje temperature

Napomene: Tipka  će biti osvijetljena svo vrijeme dok je napajanje uključeno.

① Ekran u pripravnosti:

Kad je ekran zaključan, lampica ključa bit će isključena.

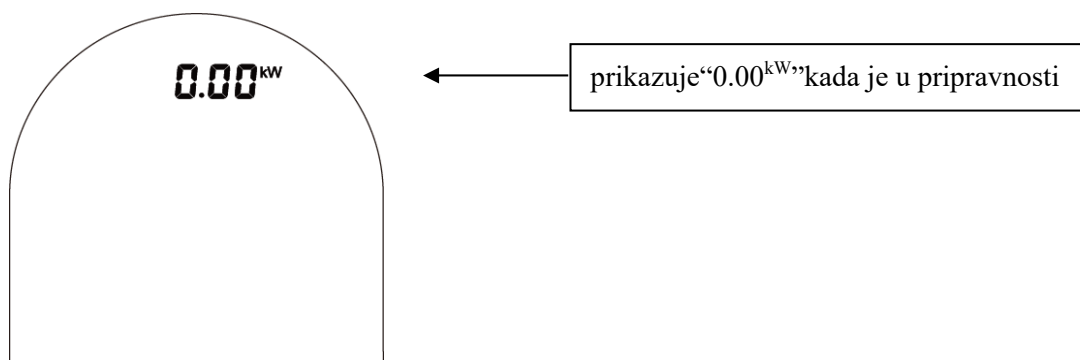

② Zaključavanje zaslona:

- a. Ako nema nikakve aktivnosti tijekom 30 sekundi, zaslon se automatski zaključava.
- b. Kada je toplinska crpka isključena, zaslon će biti crn i pokazat će se oznaka „0%“ ili „0.00^{kW}“.

c. Za zaključavanje i gašenje zaslona oznaku  držite pritisnutu 3 sekunde.

③ Otključavanje zaslona:

- a. Za otključavanje i osvijetljenje zaslona oznaku  držite pritisnutu 3 sekunde.
- b. Ostale je tipke, odnosno oznake moguće je koristiti samo ako je zaslon otključan.



	Auto
	Grijanje
	Hlađenje
	Postotak kapaciteta grijanja
	Potrošnja snage u stvarnom vremenu
	Wifi priključak
	Dovod (ulaz) vode
	Odvod (izlaz) vode

1. Uključivanje: za osvjetljavanje zaslona oznaku držite pritisnutu 3 sekunde, nakon toga za uključivanje toplinske

crpke pritisnite oznaku .

2. Postavite temperaturu: za prikaz temperature ili za postavljanje temperature kada je zaslon otključan, pritisnite

oznaku ili .

3. **Odabir prikaza potrošnje snage u stvarnom vremenu ili odstotek ogrevalne zmožljivosti:** Pritisnuti i 5 sekundi za promjenu između potrošnje u stvarnom vremenu i odstotek ogrevalne zmožljivosti. Funkcija potrošnje energije u realnom vremenu dostupna samo za jednu fazu.







4. **Odabir programa:** za odabir programa pritisnite oznaku .

a. Auto : temperatura je postavljena u rasponu od 12~40°C.







b. Grijanje : temperatura je postavljena u rasponu od 18~40°C.

c. Hlađenje : temperatura je postavljena u rasponu od 12~30°C.

5. Odabir programa *Turbo*, *Smart* ili *Silence*:

Pritisnite  za ulazak u Turbo način rada, na zaslonu će se prikazati , zatim pritisnite  za ulazak u Tihi način rada, na zaslonu će se prikazati . Pritisnite ponovno , na zaslonu će se prikazati  i vratiti se u pametni način rada.

6. Odmrzavanje

- a. Samoodmrzavanje: kada se toplinska crpka odmrzava, treperi oznaka . Nakon odmrzavanja oznaka  prestaje treperiti.
- b. Obvezno odmrzavanje: kada je toplinska crpka uključena, zajedno držite pritisnutim oznake  i . Za 5 sekundi započet će odmrzavanje, a oznaka  počeo će treperiti. Nakon odmrzavanja oznaka  prestat će treperiti.
- (Napomena: interval obaveznog odmrzavanja trebao bi biti dulji od 30 minuta, a kompresor bi trebao raditi dulje od 10 minuta.)

7. Promjena prikaza temperature u °C ili °F:

Pritisnite tipke "" i "" zajedno na 5 sekundi za promjenu





8. Wi-Fi veza

Molimo skenirajte donji QR kod za Wi-Fi vezu.







2.3 Napredna aplikacija

2.3.1 Provjera parametara

- a. Pritisnite  i  zajedno 5 sekundi za ulazak u status "Parameter Checking", šifra parametra "P0" i vrijednost parametra "0" će se prikazati na ekranu, kao što je "P0 0", što znači da toplinska pumpa radi kontinuirano.
- b. U "Parameter Checking" statusu, pritisnite  ili  za provjeru parametara.





2.3.2 Modifikacija parametara

U "Parameter Checking" statusu, pritisnite  za ulazak u postavke "Parameter Modification", pritisnite  ili  za promjenu vrijednosti, zatim pritisnite  za potvrdu i izlaz iz postavki "Parameter Modification", pritisnite  za izlaz iz statusa "Parameter Modification".

2.3.3 Popis parametara

NO.	sadržaj	podešavanje raspona	trajanje koraka
P0	Rad toplinske pumpe	0: Kontinuirani 1: Kontrola temperature vode 2: Kontrola vremena/temperature vode	1
P1	Postavka vremena (Dostupno samo kada je način rada toplinske pumpe postavljen na "2")	10 ~ 120 min	5 min
P2	Vrijeme neprekidnog rada kompresora između moda odmrzavanja	30 ~ 90 min	1 min
P3	Ulazna temp. odmrzavanja	-17~0°C	1°C
P4	Maksimalno vrijeme trajanja odmrzavanja	1 ~ 12 min	1 min
P5	Izlazna temp. odmrzavanja	8~30°C	1°C

2.3.4 Provjera statusa rada

Pritisnite  na 5 sekundi, uđite u "Running status checking", gdje zaslon naizmjenično prikazuje statusnu točku "C0" i njezinu odgovarajuću vrijednost. Provjerite sve statusne točke i njihove odgovarajuće vrijednosti pomoću  ili , Pritisnite  za izlaz iz načina rada "Running status checking".

Running status checking list

Simbol	Sadržaj	Jedinica mjere
C0	Ulazna temp.vode	°C
C1	Izlazna temp.vode	°C
C2	Ambient temp.	°C
C3	Ispušna temp.	°C
C4	Temp.cijevi vanjske zavojnice. (Evaporator)	°C
C5	Temp.povrata plina	°C
C6	Temp.cijevi unutarnje zavojnice (Titanski izmjenjivač topline)	°C
C9	Temp.rashladne ploče	°C
C10	Elektronsko otvaranje ekspanzijskog ventila..	P
C11	DC brzina ventilatora.	(r/min)

2.4. Svakodnevno održavanje i pripreme za zimsko razdoblje

2.4.1. Svakodnevno održavanje

 Molimo ne zaboravite isključiti električno napajanje toplinske crpke.

- Molimo da isparivač čistite sredstvom za čišćenje namijenjenim upotrebi u domaćinstvima ili čistom vodom. NIKADA nemojte koristiti benzin, otapala ili slične tekućine.
- Redovito provjeravajte vijke, kabele i priključke.

2.4.2. Pripreme za zimsko razdoblje

U zimskom razdoblju, ako ne plivate, molimo isključite toplinsku crpku smrežnog napajanja i iz t.pumpe isпустite vodu. Ako toplinsku pumpu koristite na temperaturama ispod 2 °C, osigurajte stalni protok vode.

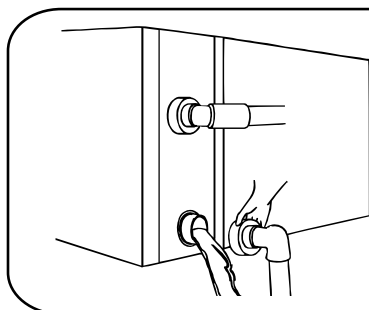

 **Važno:**

Odvijte priključak vode ulazne cijevi kako bi voda mogla isteći.

Ako voda u uređaju preko zime smrzne, može doći do oštećenja izmjenjivača topline od titanija.

3. Tehničke informacije

Model	X26-10CP	X26-12CP	X26-14CP	X26-17CP	X26-20CP	X26-23CP
Preporučeni volumen bazena (m ³)	18~35	25~40	30~50	35~60	40~65	45~75
Radna temperatura zraka (°C)	-20 ~43					
Uvjeti rada: zrak 26°C / 80°F, voda 26°C / 80°F, vlaga 80%						
Snaga grijanja (kW) in Turbo mode	10	12	14.2	17	20	22.5
Snaga grijanja (kW) in Smart mode	8	9	11.7	13.9	15.5	17.6
COP	21.6~7.6	23.2~7.9	21.9~7.6	22~7.3	23.0~7.3	26.2~7.4
C.O.P at 50% Kapacitet	14.4	15	15	14.8	14.9	15.8
Uvjeti rada: zrak 15°C / 59°F, voda 26°C / 80°F, vlaga 70%						
Snaga grijanja (kW) in Turbo mode	6.6	8.5	9.1	11.2	13.7	15.7
Snaga grijanja (kW) in Smart mode	5.3	6.4	7.5	9.2	10.6	12.3
COP	7.9~5.4	8.8~5.6	8~5.2	8.8~5.2	8.4~5.1	9.2~5.3
C.O.P at 50% Kapacitet	7.2	7.5	7.3	7.5	7.3	7.8
Uvjeti rada: zrak 7°C / 45°F, voda 26°C / 80°F, vlaga 90%						
Snaga grijanja (kW) in Turbo mode	5.1	6.8	7.4	9.5	11.5	12.5
COP	6.8~4.5	7.0~4.9	7~4.4	7.1~4.4	7.0~4.2	7.2~4.3
Uvjeti rada: zrak 35°C/ 95°F, voda 28°C / 82°F , vlaga 80%						
Snaga hlađenja (kW)	4.7	5.5	6.4	8.6	10	11.3
Razina akustičkog tlaka 1m dB(A)	36.9~43.9	38.1~45.4	38.1~46.3	41.3~47.2	41.9~47.9	42.2~49.9
Zvučni tlak 50% kapaciteta pri 1m dB (A)	37.9	39.1	40.6	43	42.8	43.6
Razina akustičkog tlaka 10m dB(A)	16.9~23.9	18.1~25.4	18.1~26.3	21.3~27.2	21.9~27.9	22.2~29.9
Električno napajanje	230V~/1Ph/50Hz					
Naznačena ulazna snaga (kW) na temperaturi zraka od 15°C/ 59°F	0.13~1.22	0.15~1.52	0.19~1.75	0.21~2.16	0.25~2.68	0.27~2.96
Naznačena struja napajanja (A) na temperaturi zraka od 15°C/ 59°F	0.57~5.3	0.65~6.61	0.83~7.61	0.91~9.39	1.09~11.65	1.17~12.87
Preporučeni protok vode (m ³ /h)	2~4	2~4	3~4	4~6	4~6	6.5~8.5
Dimenzije ulaznih – izlaznih cijevi za vodu (mm)	50					
Neto dimenzije DxŠxV (mm)	923×427×661	923×427×661	1120×427×661	1112×427×760	1160×427×760	1146×536×955
Neto težina (kg)	67	67	75	85	86	110
Plin (g)R32	750	750	950	1000	1150	1300
GWP	0.02					
CO ₂ ekvivalent (tona)	0.00002	0.00002	0.00002	0.00002	0.00002	0.00003

Model	X26-27CP	X26-27CPT	X26-33CP	X26-33CPT	X26-41CPT
Preporučeni volumen bazena (m ³)	55~90	55~90	65~105	65~105	75~120
Radna temperatura zraka (°C)	-20 ~43				
Uvjeti rada: zrak 26°C, voda 26°C, vlaga 80%					
Snaga grijanja (kW) in Turbo mode	27	27	32.5	32.5	41
Snaga grijanja (kW) in Smart mode	22.5	22.5	27.1	27.1	34.3
COP	21.1~7.4	20.6~7.2	21.7~7.2	20.9~7.1	21.1~7.2
C.O.P at 50% Kapacitet	15.2	15	14.8	14.7	14.7
Uvjeti rada: zrak 15°C, voda 26°C, vlaga 70%					
Snaga grijanja (kW) in Turbo mode	18.2	18.2	22.1	22.1	28.2
Snaga grijanja (kW) in Smart mode	15	15	18.4	18.4	23.5
COP	8.1~5.5	8.0~5.4	8.3~5.3	8~5.2	8.1~4.9
C.O.P at 50% Kapacitet	7.3	7.2	7.4	7.4	7.4
Uvjeti rada: zrak 7°C, voda 26°C, vlaga 90%					
Snaga grijanja (kW) in Turbo mode	15.6	15.6	18.1	18.1	22.5
COP	6.8~4.5	6.7~4.4	7.2~4.4	6.7~4.3	6.8~4.2
Uvjeti rada: zrak 35°C, voda 28°C, vlaga 80%					
Snaga hlađenja (kW)	12.8	12.8	14.7	14.7	18.8
Razina akustičkog tlaka 1m dB(A)	41.1~50.3	41.1~50.3	42.5~50.9	42.5~50.9	41.8~51.9
Zvučni tlak 50% kapaciteta pri 1m dB (A)	44.4	44.4	45.5	45.5	45.8
Razina akustičkog tlaka 10m dB(A)	21.1~30.3	21.1~30.3	22.5~30.9	22.5~30.9	21.8~31.9
Električno napajanje	230V~/1Ph/50Hz	400V 3N~, 50Hz	230V~/1Ph/50Hz	400V 3N~, 50Hz	
Naznačena ulazna snaga (kW) na temperaturi zraka od 15°C	0.37~3.31	0.38~3.37	0.44~4.18	0.46~4.26	0.58~5.76
Naznačena struja napajanja (A) na temperaturi zraka od 15°C	1.61~14.39	0.55~4.86	1.91~18.17	0.66~6.15	0.84~8.31
Preporučeni protok vode (m ³ /h)	8~10	8~10	10~12	10~12	12~18
Dimenzije ulaznih – izlaznih cijevi za vodu (mm)	50				
Neto dimenzije DxŠxV (mm)	1146x536x955	1146x536x955	1315x536x1060	1315x536x1060	1397x536x1249
Neto težina (kg)	113	122	145	154	186
Plin (g)R32	1500	/	2200	2200	3000
GWP	0.02				
CO ₂ ekvivalent (tona)	0.00003	/	0.00004	0.00004	0.00006

1. Navedene informacije vrijede uz idealne uvjete: bazen prekriven toplinski izoliranim pokrovom, sustav filtriranja u pogonu najmanje 15 sati dnevno.

2. Povezani parametri podliježu periodičkim izmjenama u okviru tehničkih poboljšanja bez prethodne obavijesti. Pojedini se nalaze na pločici s informacijama.

1. Prijevoz

1.1. Tijekom skladištenja i prijevoza toplinska pumpa mora se nalaziti u uspravnom položaju.

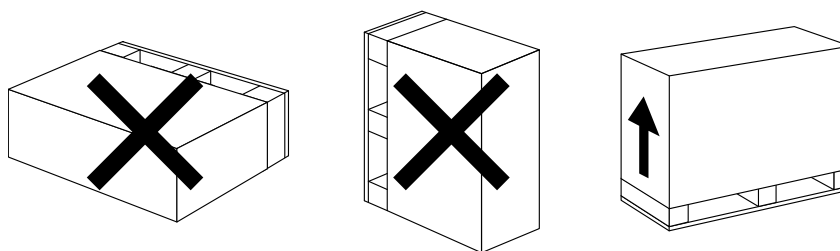

1.2. Ako premještate toplinsku pumpu, ne podižite je držeći je za priključak vode jer će doći do oštećenja izmjenjivača topline od titanija unutar toplinske pumpe.

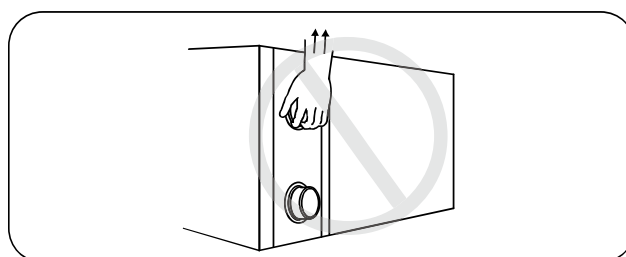

2. Instalacija i održavanje

! T.pumpu treba instalirati profesionalno obučeno osoblje. Korisnici nisu ovlašteni za instalaciju, budući da se toplinska crpka može oštetiti, a postoji i rizik od ugrožavanja sigurnosti korisnika.

2.1. Upozorenje prije instalacije

2.1.1. Ulazni i izlazni priključak za vodu ne može nositi težinu mekih cijevi (crijeva). Toplinska crpka mora biti spojena cijevima postavljenima u držačima!

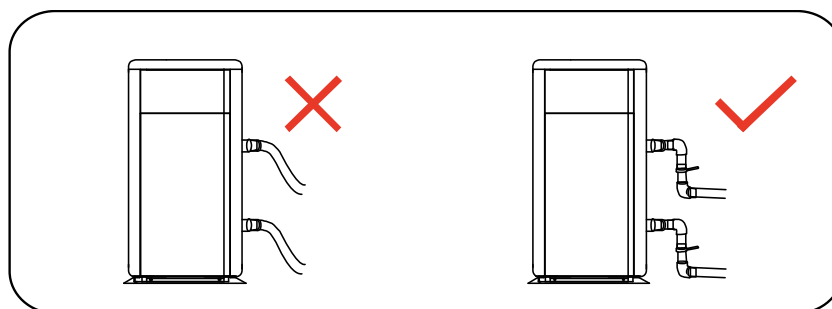

2.1.2. Kako bi se osigurala učinkovitost grijanja, duljina cijevi za vodu između bazena i toplinske crpke treba biti $\leq 10\text{m}$.

2.2. Upute za instalaciju

2.2.1. Položaj i dimenzije

⚠ Toplinska pumpatreba biti postavljena na mjestu s dobrom ventilacijom.

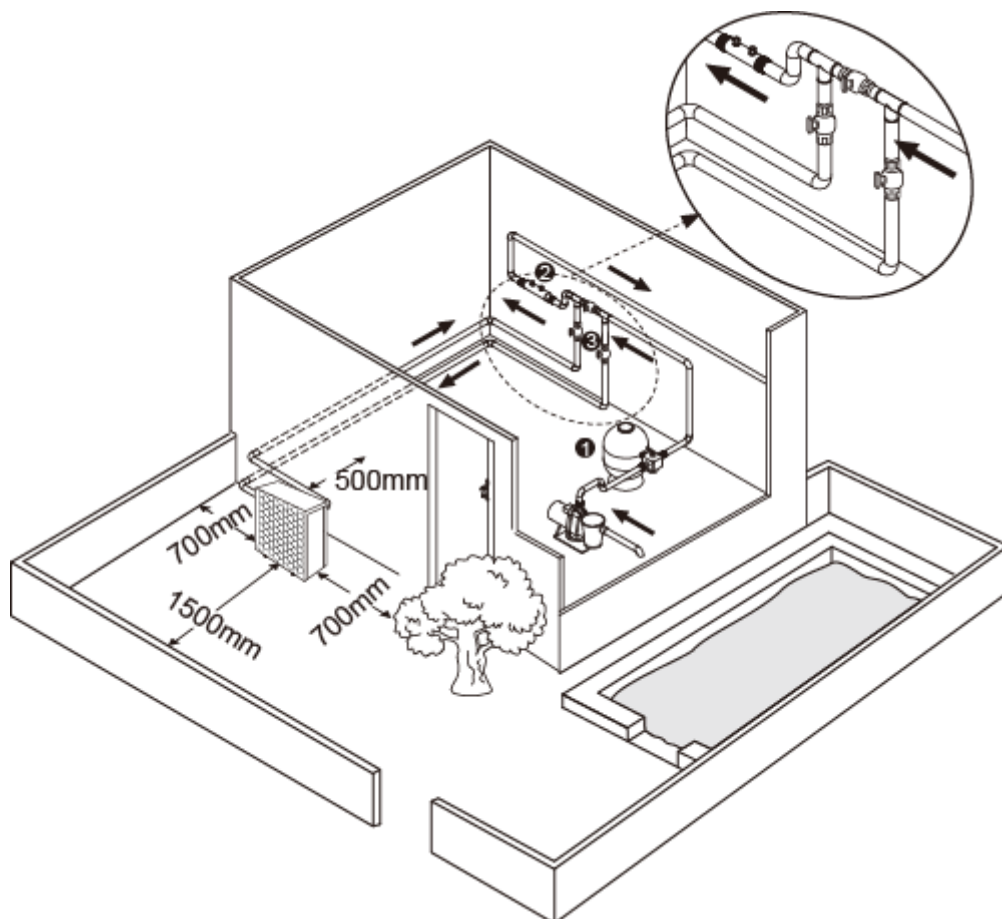

*Minimalna udaljenost

- ① filter
- ② procesor za vodu
- ③ ventil za protok vode

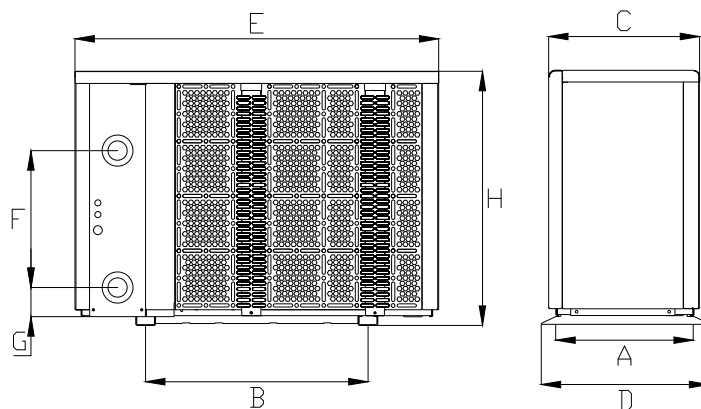

Dimezije =MM		A	B	C	D	E	F	G	H
MODEL	X26-10CP	402	552	387	427	923	380	97	661
	X26-12CP	402	552	387	427	923	380	97	661
	X26-14CP	402	749	389	427	1120	360	97	661
	X26-17CP	402	740	390	427	1112	420	97	760
	X26-20CP	402	789	389	427	1160	460	97	760
	X26-23CP	511	776	497.5	536	1146	560	97	955
	X26-27CP	511	776	497.5	536	1146	580	97	955
	X26-27CPT	511	776	497.5	536	1146	580	97	955
	X26-33CP	508	965	496.5	536	1315	750	97	1060
	X26-33CPT	508	965	496.5	536	1315	750	97	1060
	X26-41CPT	511	1050	497	536	1397	750	108	1249

※Gore navedene informacije podliježu izmjenama bez prethodne obavijesti.

2.2.2. Instalacija toplinske pumpe

- Okvir za betonski temelj ili držače treba biti učvršćen vijcima (M10). Betonski temelj mora biti čvrst, držači moraju biti dovoljno čvrsti i sa zaštitomprotiv korozije:
- Toplinska pumpa zahtijeva cirkulacijsku pumpu za vodu (nije isporučena). Preporučeni protok pumpe: pogledaj tehničke parametre, najviši potisak $\geq 10\text{m}$;
- Dok je toplinska crpka u pogonu, na dno istječe kondenzirana voda, molimo da na to obratite pozornost. Crijevo za kondenzacijsku vodu (dio opreme) umetnite u otvor i dobro učvrstite, a crijevo pričvrstite na odvod kondenzirane vode.

2.2.3. Električni priključak i zaštita uređaja te specifikacija kabela

- Spojite na odgovarajuće električno napajanje, napon treba odgovarati naznačenom naponu uređaja.
- Toplinsku crpku pravilno uzemljite.
- Električne priključke treba izvesti ovlaštenielektričar prema priloženoj shemi električnog spajanja.
- Koristiteprekidač ili osigurač u skladu s lokalnim propisima za zaštitne strujne sklopke $\leq 30\text{mA}$.
- Prilikom postavljanja električnih kabela za napajanje i signalnih kabela, potrebno je voditi računa da se oni ne dodiruju. S obzirom na uvjete okoline (temperatura okoline,

izravna sunčeva svjetlost, kiša, mrežni napon, duljina kabela itd.), površina poprečnog presjeka kabela može se odgovarajuće povećati. Glede na okoljske pogoje (temperatura okolja, neposredna sončna svetloba, dež, omrežna napetost, dolžina kabla itd.) je moguće ustrezno povećati površinu prečnoga preseka kabela.

- Ako koristite zelenu energiju za napajanje ove opreme, provjerite je li napon napajanja stabilan i je li raspon napona unutar raspona navedenog na opremi. Nestabilan napon ili raspon napona iznad navedene vrijednosti lako će uzrokovati oštećenje stroja.

1. Spajanje električnih kabela

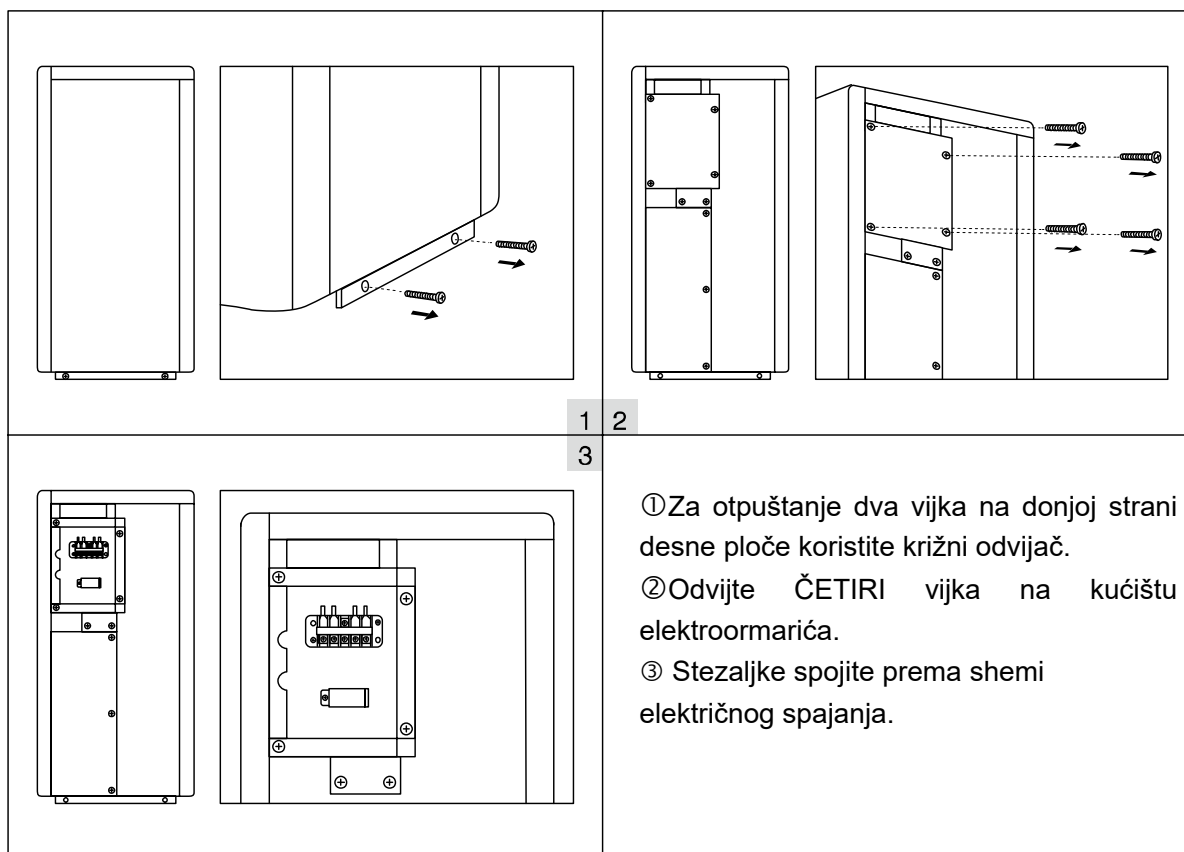

2. Shema električnog spajanja

A. Za električno napajanje: 230V 50Hz

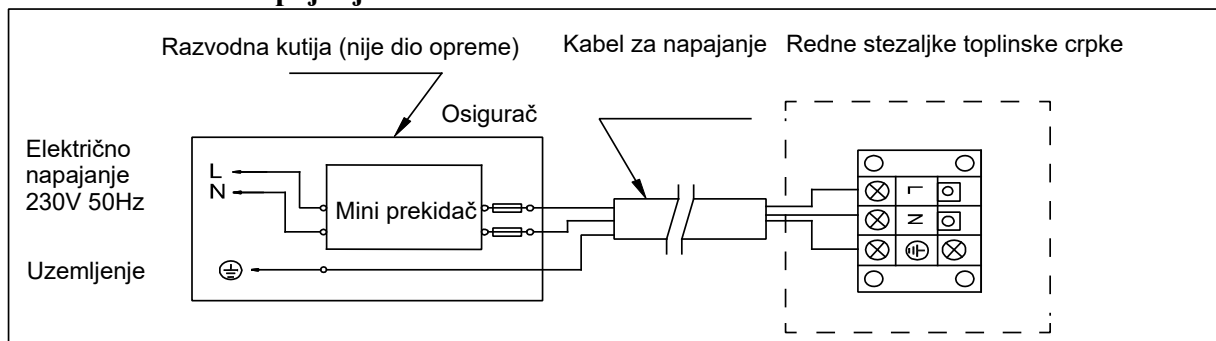

B. Za trofazno električno napajanje: 400V 50Hz

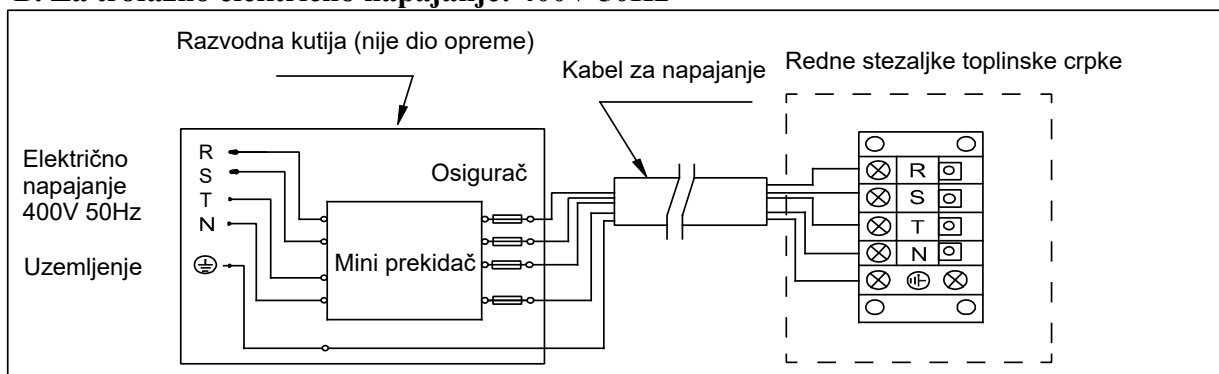

⚠ Napomena:

- Strujni krug ožičenja: provjerite je li ugrađen zaštitni prekidač od curenja.
- Ako sam stroj ne dolazi s kabelom za napajanje utikačem, morate koristiti žičani način za spajanje napajanja, nije dopušteno spajanje utikača.
- Ako sam stroj dolazi s utikačem, provjerite da utikač i utičnica imaju dobru vodootpornu zaštitu.
- Zbog sigurnog korištenja, zimi izričito preporučujemo koristiti funkciju grijanja *priority*.
- Detaljnu shemu električnog spajanja pogledajte u prilogu 1.

3. Mogućnosti zaštite uređaja i specifikacija kabela

MODEL		X26-10CP	X26-12CP	X26-14CP	X26-17CP	X26-20CP	X26-23CP
Osigurač	Maksimalna potrošnja (A)	10	12	15	16	19	20
	Naznačena struja greške RCD (mA)	30	30	30	30	30	30
Maksimalna ulazna struja (A)		8	10	12.5	13.5	16	17
Osigurač (A)		10	12	15	16	19	20
Kabel za napajanje (mm ²)		3x1.5	3x2.5	3x2.5	3x2.5	3x2.5	3x4
Signalni kabel (mm ²)		3x0.5	3x0.5	3x0.5	3x0.5	3x0.5	3x0.5

MODEL		X26-27CP	X26-27CPT	X26-33CP	X26-33CPT	X26-41CPT
Osigurač	Maksimalna potrošnja (A)	27	/	30	12	14
	Naznačena struja greške RCD (mA)	30	30	30	30	30
Maksimalna ulazna struja (A)		22.5	/	25.8	10	11.5
Osigurač (A)		27	/	30	12	14
Kabel za napajanje (mm ²)		3x4	/	3x6	5x2.5	5x2.5
Signalni kabel (mm ²)		3x0.5	3x0.5	3x0.5	3x0.5	3x0.5

NAPOMENA: gore navedene informacije vrijede za kabel napajanja dužine ≤ 5m. Ako je dužina kabela za napajanje > 5 m, potrebno je povećati promjer vodiča. Signalni je kabel moguće produljiti na maksimalno 50 m.

2.3. Provjera spajanja nakon instalacije

! Molimo da prije uključivanja uređaja pažljivo prekontrolirate sve kabele.

2.3.1. Kontrola prije korištenja

- Instalaciju čitave t.pumpe i priključke cijevi prekontrolirajte prema shemi priključka cijevi;
- Električne spojeve provjerite prema shemi električnog spajanja i spajanja uzemljenja;
- Provjerite ispravnost mrežnog napajanja;
- Provjerite postoje li neke prepreke ispred otvora za ulaz i izlaz zraka iz toplinske pumpe.

2.3.2. Testiranje

- Kako biste produljili životni vijek vaše crpke, preporučujemo da cirkulacijsku crpku za vodu uključite prije nego toplinsku crpku, a toplinsku crpku ugasite prije nego cirkulacijsku crpku.
- Korisnik bi trebao uključiti cirkulacijsku crpku i provjeriti dolazi li do curenja vode. Uključite mrežno napajanje i na toplinskoj crpki pritisnite tipku ON/OFF te na upravljačkoj ploči postavite željenu temperaturu.
- Toplinska je crpka u svrhu zaštite opremljena funkcijom odgode pokretanja. Kod uključivanja toplinske crpke ventilator se uključuje za 3 minute, a u sljedećih 30 sekundi uključuje se kompresor.
- Nakon uključivanja toplinske crpke provjerite proizvodi li neuobičajene zvukove.
- Provjerite postavljenu temperaturu.

2.4. Održavanje i zimsko razdoblje

2.4.1. Održavanje

! Održavanje profesionalni kvalificirani tehničar treba provoditi jednom godišnje.

- Prije čišćenja, kontrole ili popravka isključite električno napajanje toplinske crpke.
Ne dodirujte elektroničke dijelove dok se kontrolna LED svjetla na PCB-u ne ugase.

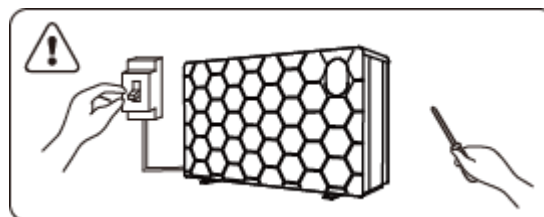

- Isparivač čistite sredstvom za čišćenje namijenjeno za upotrebu u domaćinstvima ili čistom vodom, NIKADA nemojte koristiti benzin, otapala ili slične tekućine.
- Redovito provjeravajte vijke, kabele i priključke.

2.4.2. Zimsko razdoblje

Tijekom zimskog razdoblja, ako ne koristite pumpu, isključite je iz mrežnog napajanja i ispustite vodu. Prilikom korištenja toplinske pumpe na temperaturama iznad 2 °C osigurajte stalan protok vode.

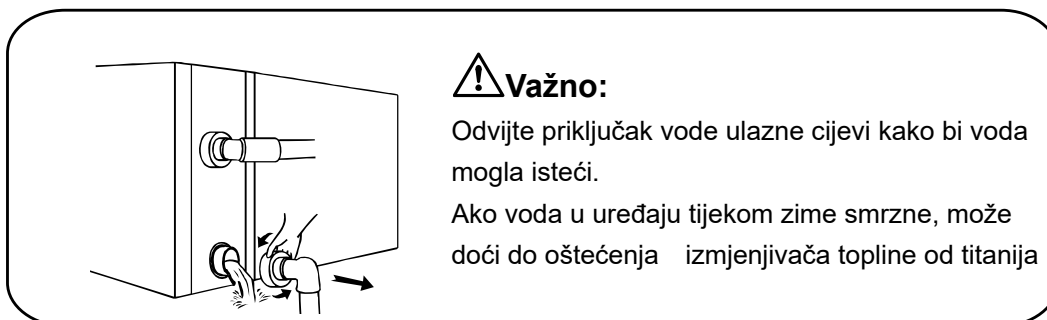

! Važno:

Odvijte priključak vode ulazne cijevi kako bi voda mogla isteći.

Ako voda u uređaju tijekom zime smrzne, može doći do oštećenja izmjenjivača topline od titanija

3. Otklanjanje uobičajenih grešaka

Greška	Uzrok	Uklanjanje
Toplinska crpka ne radi	Greška u mrežnom napajanju	Sačekajte dok započne ponovna opskrba strujom
	Glavni prekidač je isključen	Uključite mrežno napajanje
	Osigurač je pregorio	Prekontrolirajte i zamijenite osigurač
	Prekidač je isključen	Prekontrolirajte i uključite osigurač
Ventilator radi, ali uz nedostatan grijanje	Isparivač je začepljen	Odstranite sve prepreke
	Začepljen je pristup zraka	Odstranite sve prepreke
	Kašnjenje od 3 minute	Sačekajte
Zaslona izgleda normalno, ali toplinska crpka ne grije	Postavljena je preniska temperatura	Postavite ispravnu temperaturu grijanja
	Kašnjenje od 3 minute	Sačekajte

Ako vam ova rješenja ne pomognu, obratite se firmi koja je provela instalaciju uz navođenje detaljnijih informacija i broja modela. Ne pokušavajte sami popravljati.

UPOZORENJE! Kako biste izbjegli rizike, ne pokušavajte sami popravljati toplinsku crpku.

4. Šifra greške

BROJ	Zaslon	Nesmatra sa kvarom
1	E3	Slab ili nikakav protok vode (ne smatra se smetnjom)
2	E5	Zaštita uslijed nestabilnog napona
3	E6	Pretjerana razlika između količine ulazne i izlazne vode (zaštita od nedovoljnog protoka vode)
4	Eb	Zaštita od previsoke/preniske temperature okoline
5	Ed	Upozorenje na zamrzavanje (ne smatra se smetnjom)
6	OFF	Korisnički upravljački prekidač DIN2-isključeno
BROJ	Zaslon	Opis greške
1	E1	Zaštita od visokoga tlaka rashladne tekućine
2	E2	Zaštita od niskoga tlaka rashladne tekućine
3	E4	Fazama nedostaje zaštita (samo kod trofaznih modela)
4	E7	Zaštita od niskog stupnja temperature vode
5	E8	Zaštita od visokog stupnja temperature vode
6	EA	Zaštita od pregrijavanja isparivača
7	P0	Greška na kontrolnoj jedinici za komunikaciju
8	P1	Greška na senzoru za temperaturu ulazne vode
9	P2	Greška na senzoru za temperaturu izlazne vode
10	P3	Greška na senzoru ulazne temperature rashladne tekućine
11	P4	Senzor temperature zavojnice grijanja (isparivača).
12	P5	Greška na senzoru povratne temperature rashladne tekućine
13	P6	senzor temperature cijevi zavojnice za hlađenje (titanjski izmjenjivač topline).
14	P7	Greška na senzoru za temperaturu okoline
15	P8	Greška na senzoru za temperaturu kabela za grijanje
16	P9	Greška na senzoru za struju
17	PA	Greška tijekom ponovnog podizanja sustava memorije
18	F1	Greška na elektronici modula kompresora
19	F2	Greška na PFC modulu
20	F3	Greška kod uključivanja kompresora
21	F4	Greška u radu kompresora
22	F5	Nadstrujna zaštita modula kompresora
23	F6	Zaštita modula kompresora od pregrijavanja
24	F7	Strujna zaštita
25	F8	Zaštita elektronike od pregrijavanja (matična ploča invertora)
26	F9	greška na motoru ventilatora
27	Fb	Kondenzator nema zaštitu napajanja
28	FA	PFC Modul protiv trenutne zaštite
29	8888	Greška u komunikaciji

Prilog 1 – Shema električnog spajanja grijanja priority (na izbor)

Za vodenu pumpu: napon 230 V, kapacitet ≤ 500 W

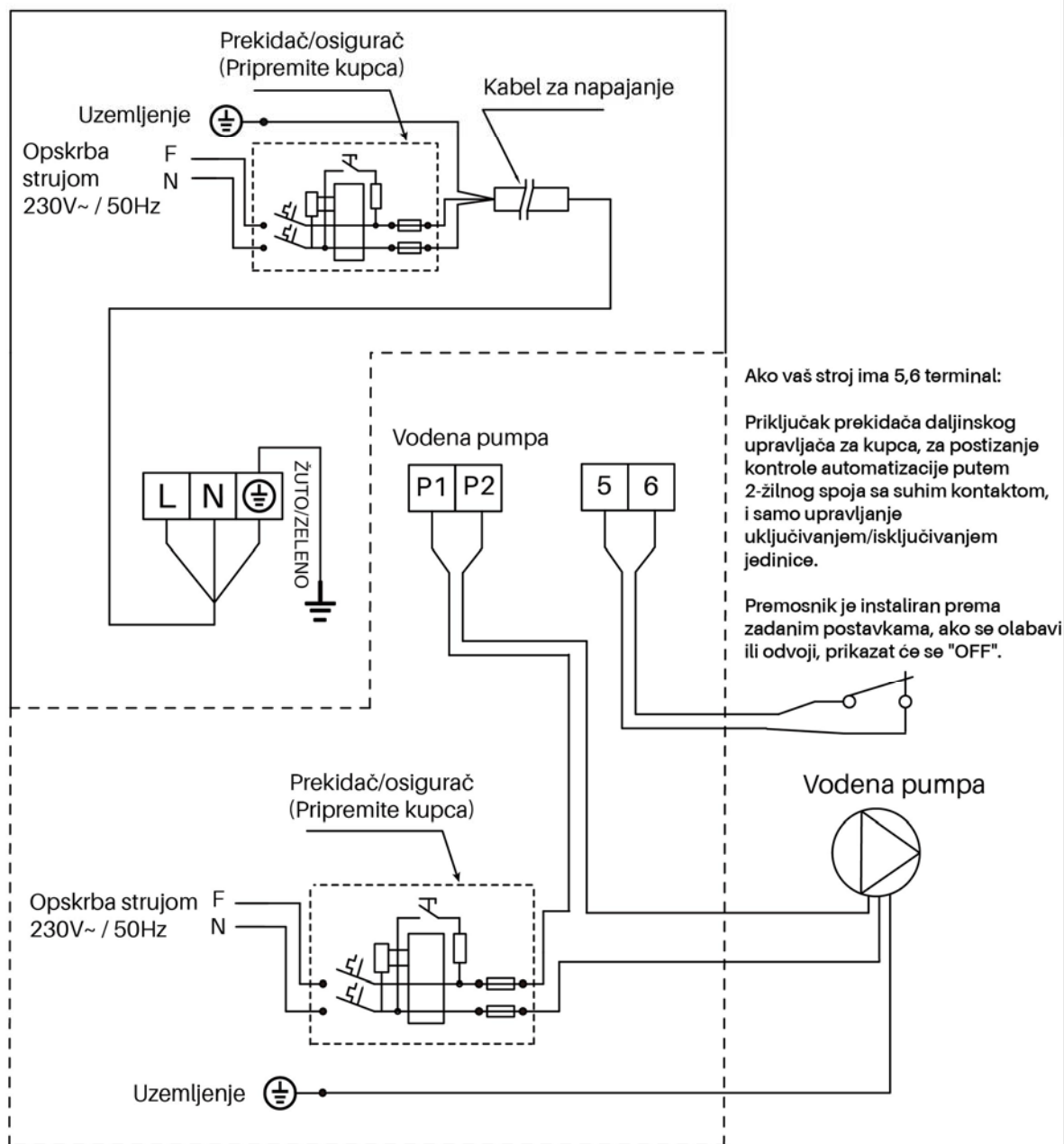

Funkcije u točkastom okviru djelomično su izborne prije proizvodnje, ožičenje pogledajte na stvarnom stroju.

Prilog 2 – Shema električnog spajanja grijanja priority (na izbor)

Za vodenu pumpu: napon 230 V, kapacitet > 500 W

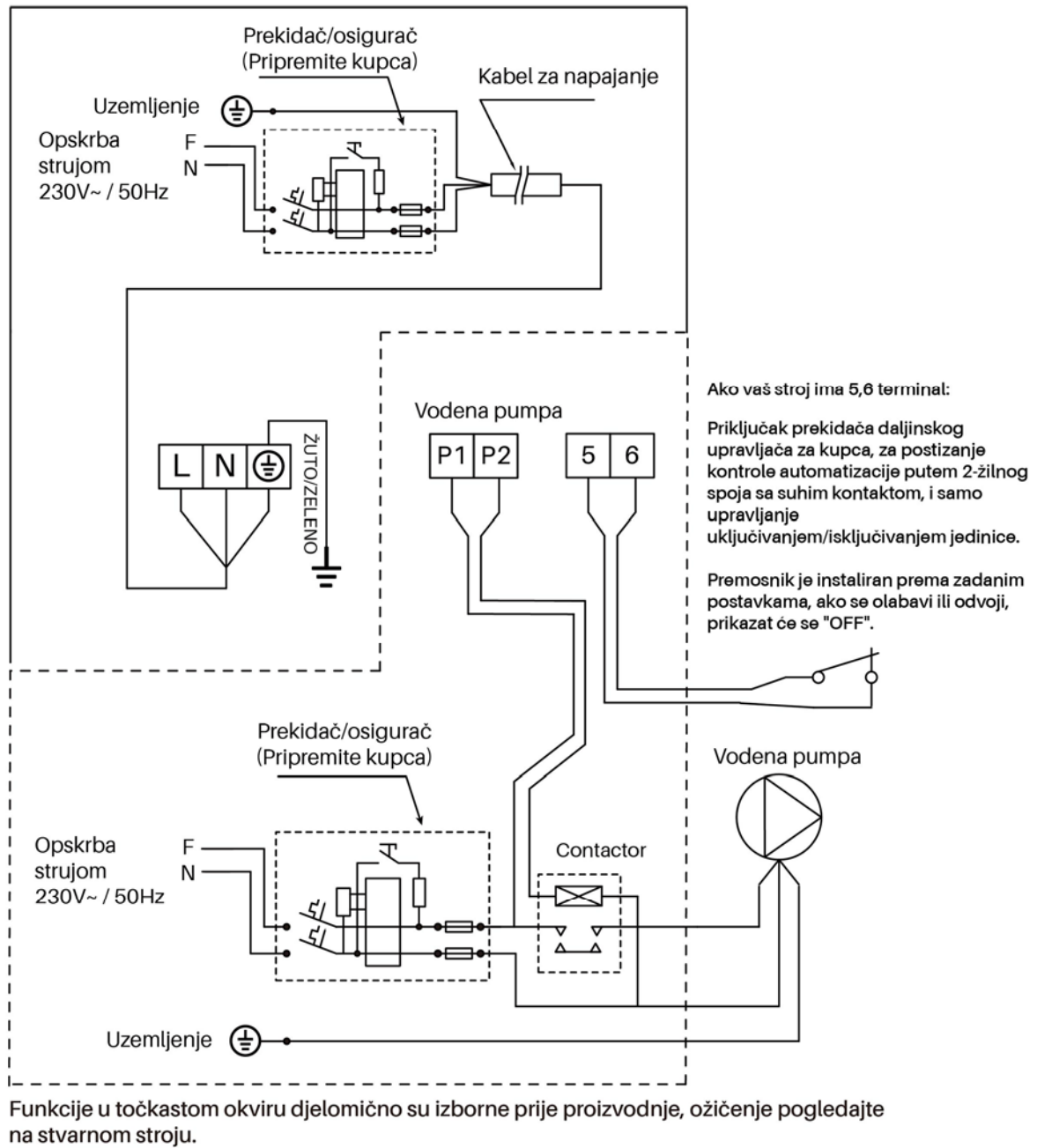

Prilog 3– Shema električnog spajanja grijanja priority (na izbor)

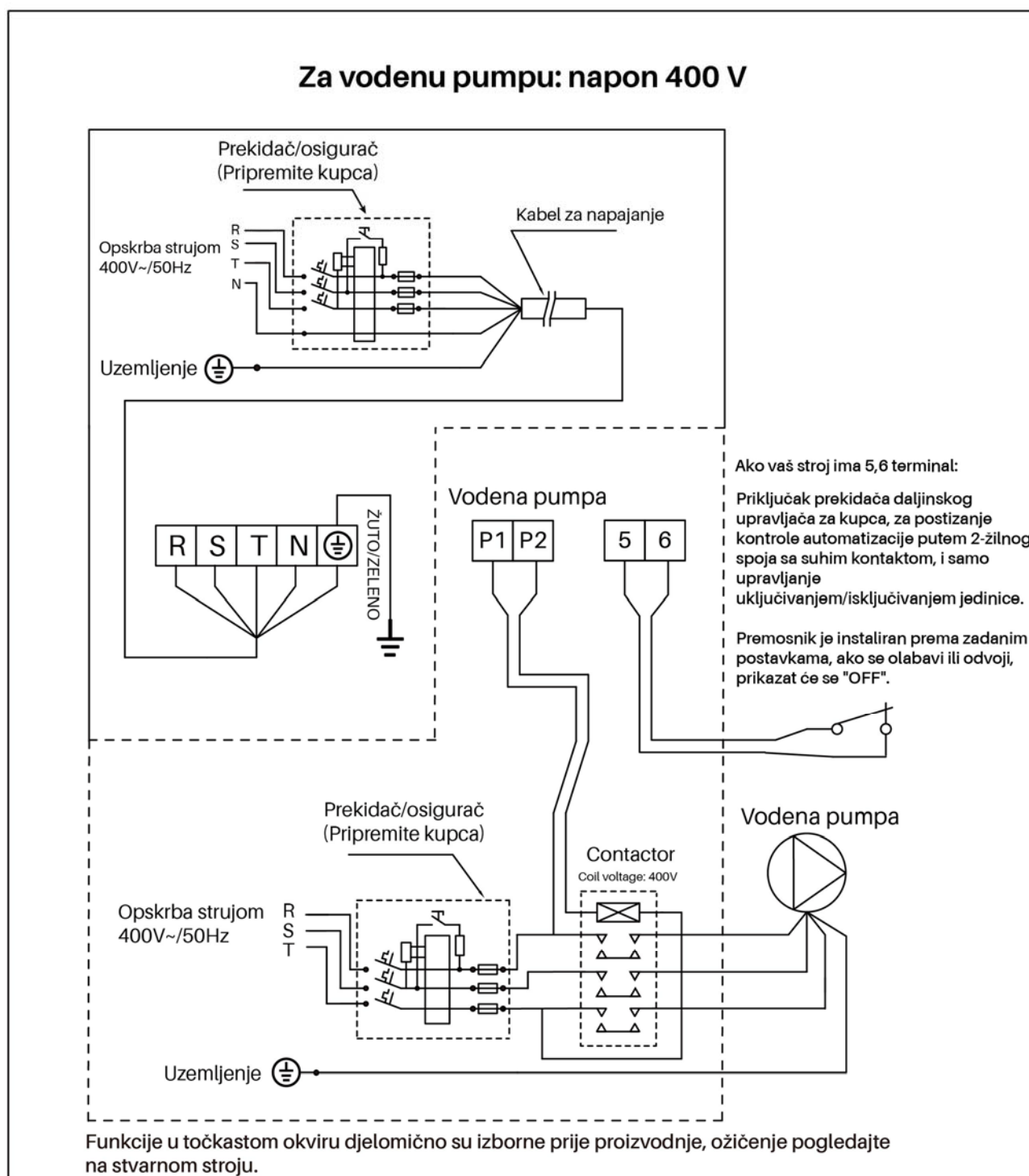

Paralelna veza s tajmerom filtracije

Ako korisnik želi spojiti tajmer filtracijske pumpe, instalater treba paralelno spojiti tajmer filtracijske pumpe i ožičenje toplinske pumpe. Tako da se filtracijska pumpa može pokrenuti kada se spoji tajmer filtracijske pumpe ili ožičenje toplinske pumpe, a filtracijska pumpa će se isključiti samo kada su oboje istovremeno isključeni.

Proizvođač zadržava pravo konačnog tumačenja.

Zadržava pravo zaustaviti i, ili promijeniti specifikaciju i dizajn proizvoda bez prethodne najave u bilo koje vrijeme, bez odgovornosti za nastale posljedice i nastale obve.

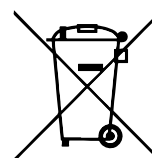

Version: J12FBJ

VÁGNER POOL s.r.o.
Nad Safinou II 348
25250 Vestec
Czech Republic
www.vagnerpool.com
info@vagnerpool.com

V260422