

# MONTÁŽNÍ PODKLADY

## ODVLHČOVAČ D-880 SC / D1400 SC

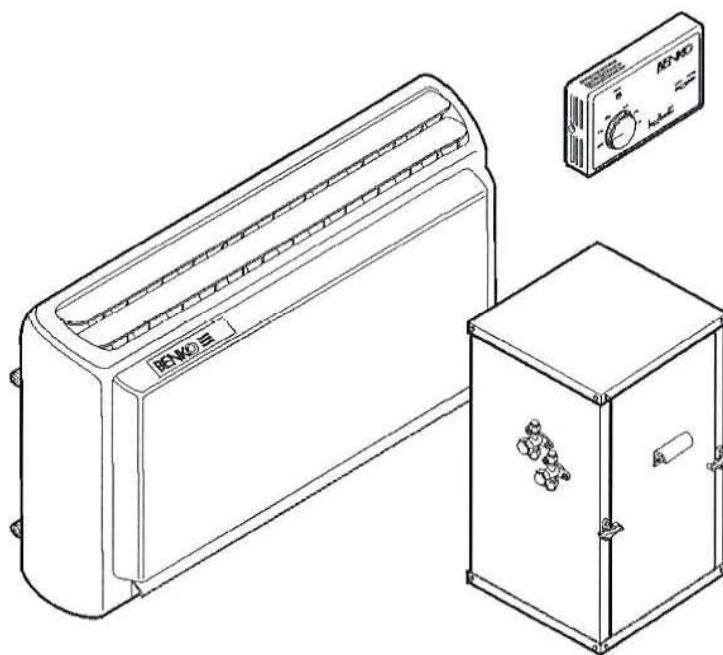

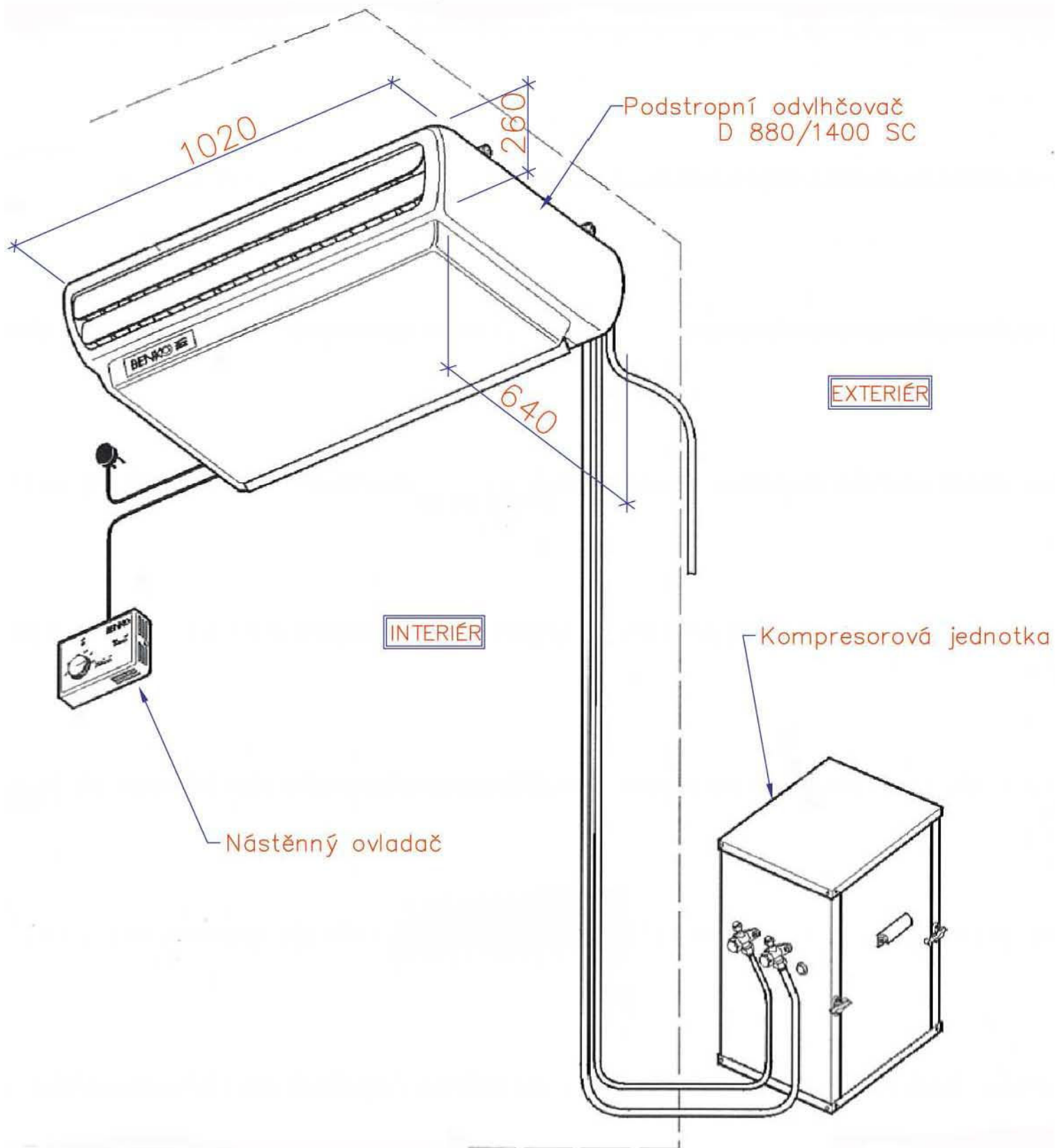

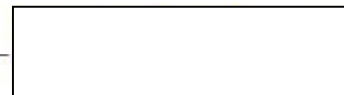

1. Instalovat konzoly -1- na zadní stranu odvlhčovače -2- a zabezpečit jako v nákresu

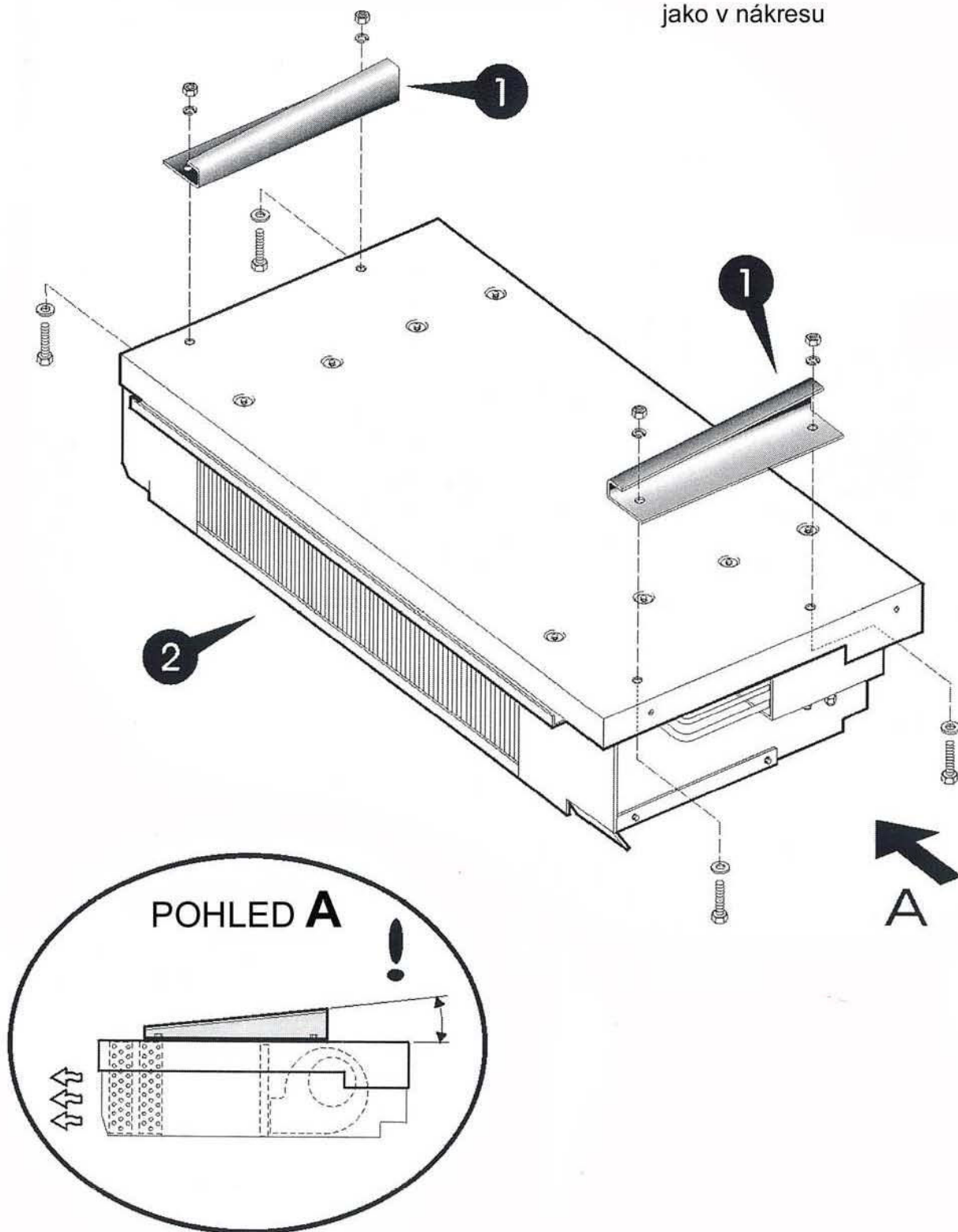

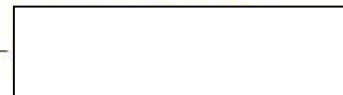

2. Vyvrtnat 4 díry -3- podle závěsných konzol -4-
3. Odstranit pomocnou desku -5-
4. Instalovat závěsné konzoly -4- a zabezpečit pomocí 4 hmoždinek -6- viz. detaily A a B

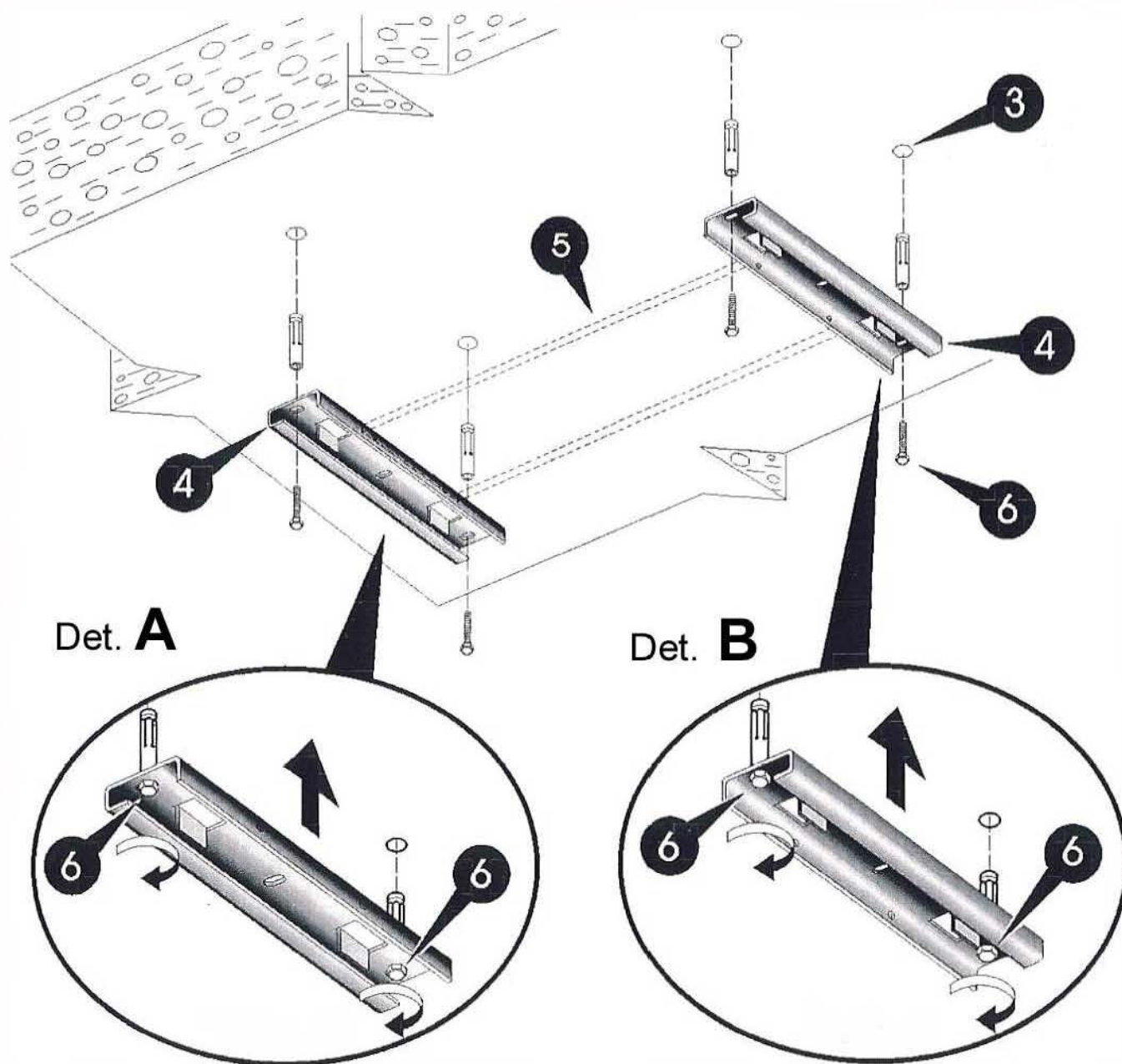



5. Instalovat odvlhčovač -2- dle obrázku

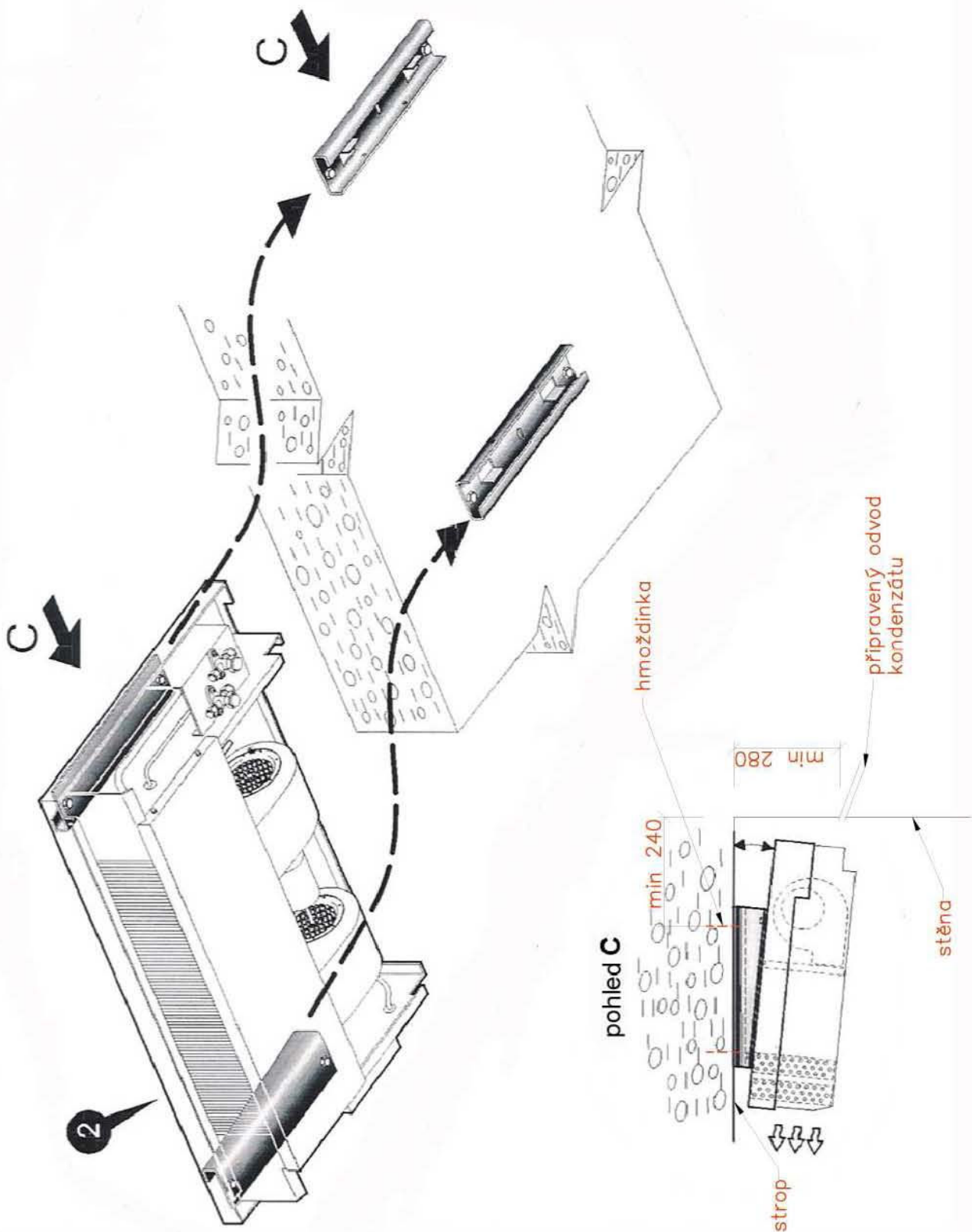



6. Napojit odvod kondenzátu -7- dle obrázku
7. Provést vedení z měděných trubek -8- a -9- mezi odvlhčovačem -2- a kompresorovou jednotkou -11-
8. Nasadit plastový kryt -12- a zajistit čtyřmi šrouby -13-
9. Vložit vzduchový filtr -14-

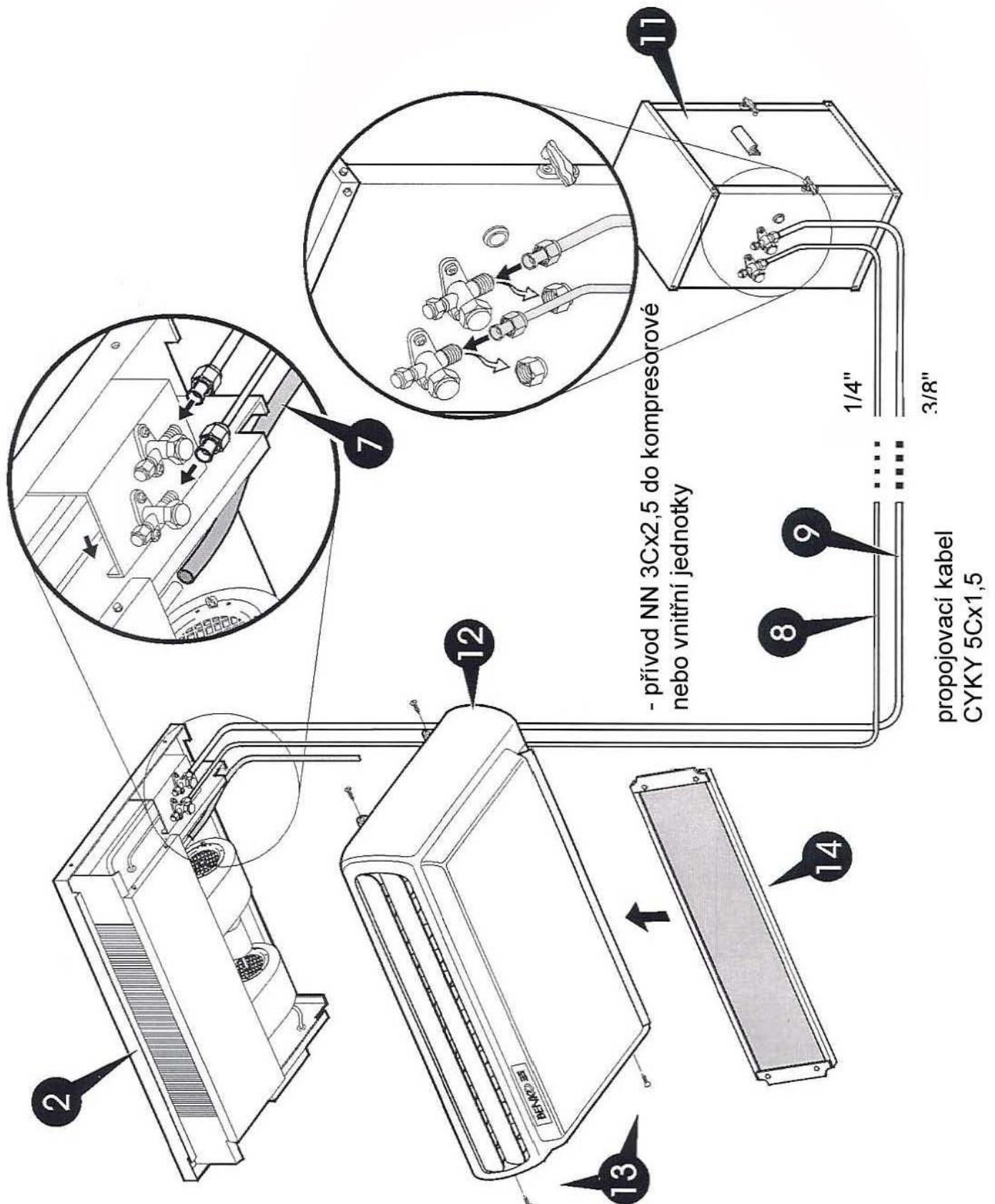

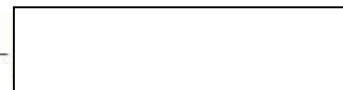

10. Zapojit nástěnný ovladač -15-

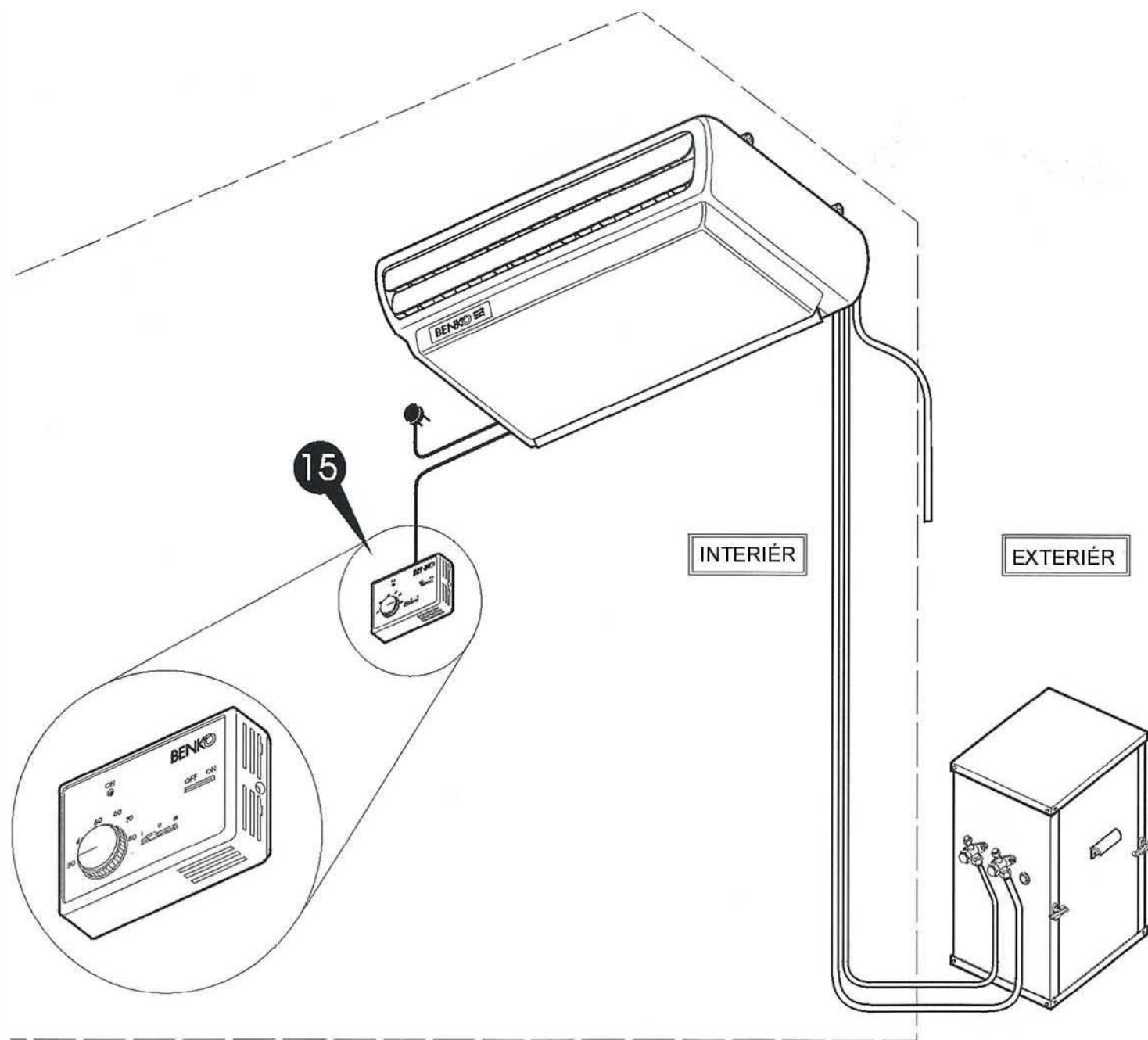

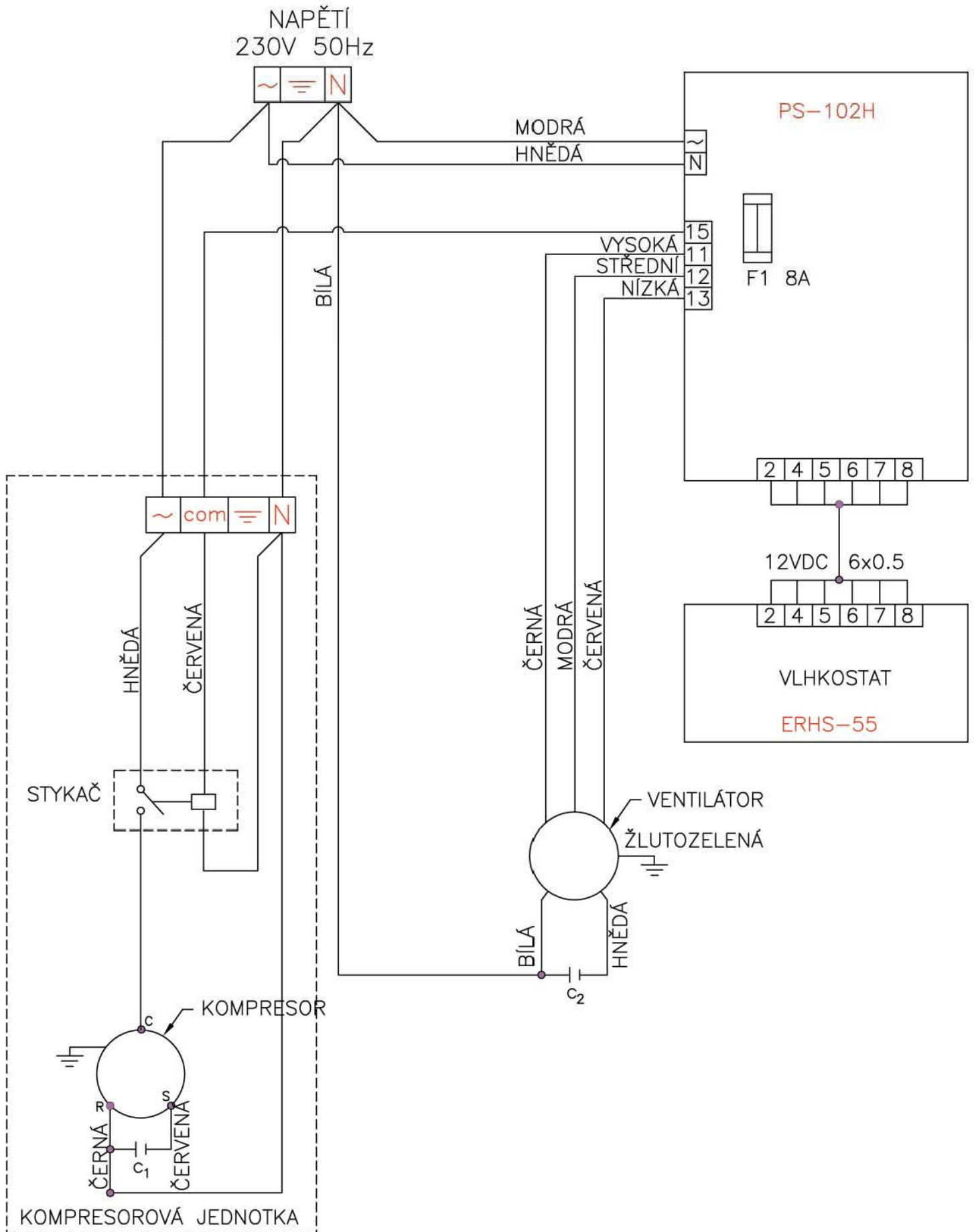



## UPOZORNĚNÍ!

Překontrolujte nastavení propojek na desce humidistatu ERHU55.

Doporučené nastavení:

- JP2 ON (spojeno)  
rychlá kontrola
- JP3 OFF (rozpojeno) **NUTNÉ**  
zpoždění kompresoru
- JP4 ON-AUTO (spojeno)  
ventilátor vypíná s kompresorem

R - rudý  
M - modrý  
Č - černý  
H - hnědý  
Z - zelený  
F - fialový  
B - bílý  
Ž - žlutý

JP4  ventilátor vypíná s kompresorem

JP4  ventilátor nevypíná s kompresorem

